

Data inspekcji	02.10.2025	Inspekcję wykonał	Sławomir		oryginalny hologram moto-zakup z certyfikatem			
Miejsce inspekcji	Olkusz							
Dane / numer sprzedawcy	ukryty	komis	handlarz	prywatny		X		
Pakiet inspekcji	classic	silver	gold	X		diagnostyka	X	
Marka/model	Fiat 500	Rodzaj paliwa	BENZYNA					
Rok produkcji	2019	Skrzynia biegów	MANUAL					
Pojemność/Moc	1 242 /69KW	Cena auta	37 900PLN					
Kraj pochodzenia	POLSKA	data wyrejestrowania auta za granicą	-					
krajowe	X	data pierwszej rejestracji (poz. B dowód rejestracyjny)	27.02.2020					
sprowadzone		zarejestrowane	niezarejestrowane	opłacone		nieopłacone		
Ilość właścicieli	w kraju	3	za granicą	brak możliwości weryfikacji	X			
Deklaracja	bezypadkowe	X	powypadkowe	po-kolizyjne	Ilość kluczyków	2		
1. Dokumenty	numer VIN	ukryty	Ilość miejsc potwierdzających zgodność na aucie		4			
	nr rejestracji na aucie	ukryty	numer zgodny z dokumentami	TAK	X	NIE		
	dowód rejestracyjny	TAK	X	NIE		NIE	X	
	instrukcje do auta	TAK	X	NIE		NIE		
	książka serwisowa	TAK		NIE	X			
	badanie techniczne/TUV	TAK	X	NIE				
	dodatkowe dokumenty - opis uwagi	Okazane podczas inspekcji.						
2. Rodzaj umowy	umowa zakupu/sprzedaży		faktura VAT 23%	X	faktura marża			
opis/uwagi:	Pełna faktura na zakup auta.							
podatek VAT								
3. Opony/felgi	letnie	X	zimowe	wielosezonowe	bieżnikowane			
producent	oś przednia	CONTINENTAL		oś tylna	CONTINENTAL			
rozmiar		175/65 14			175/65 14			
rocznik	lewa	2019	prawa	2019	lewa	2019	prawa	2019
bieżnik w mm	lewa	6	prawa	6	lewa	5	prawa	6
felgi stan	lewa	Podrapana	prawa	Podrapana	lewa	Podrapana	prawa	Podrapana
dodatkowy komplet opis	Plastikowe kołpaki na felgach stalowych							
4. Nadwozie	czystość karoserii	brudna	X	czysta	przygotowana do sprzedaży			
Przód (pomiar grubości powłoki lakierniczej)			Tył (pomiar grubości powłoki lakierniczej)					
								
uszkodzenia	W1 W2 R1 R2 K1 K2 O1 O2 SZ1 SZ2	uszkodzenia		W1 W2 R1 R2 K1 K2 SZ1 SZ2				
elementy naprawiane uszkodzone	Odpryski lakieru oraz odchodzi chrom z atrapy		elementy naprawiane uszkodzone	Pęknięcia lakieru na całym tylnym błotniku				
elementy demontowane			elementy demontowane					
szyba	rocznik	numery fabryczne	zmieniona	szyba	rocznik	numery fabryczne	zmieniona	
S1	2020			S1	2019			

Lewy bok (pomiar grubości powłoki lakierniczej)

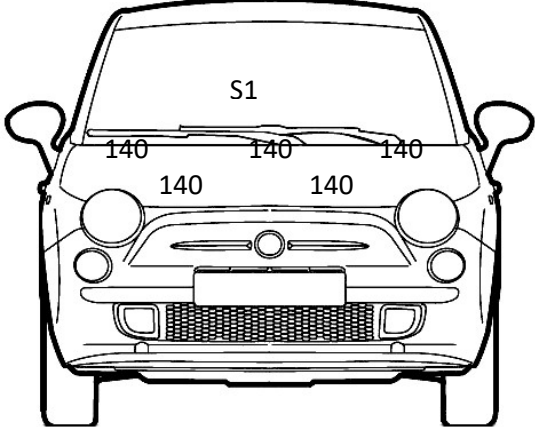
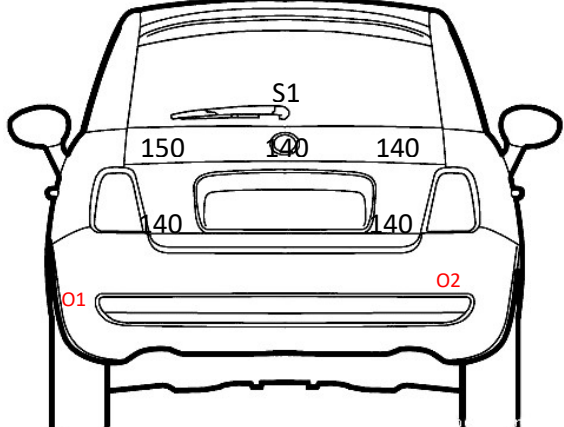
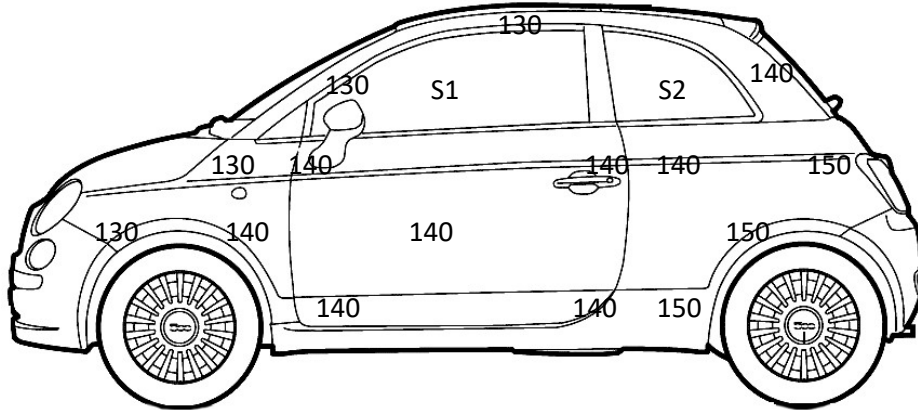

uszkodzenia	W1 W2 R1 R2 K1 K2 O1 O2 SZ1 SZ2	szyba	rocznik	numery fabryczne	zmieniona
elementy naprawiane / uszkodzone		S1	2019		
		S2	2019		
		S3			
pomiar progów/słupków/wnęć		S4			
		S5			
		S6			
elementy demontowane					

Prawy bok (pomiar grubości powłoki lakierniczej)

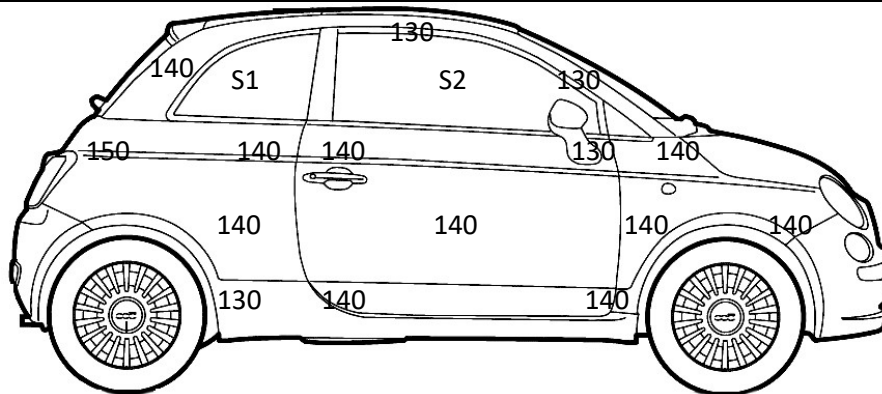

uszkodzenia	W1 W2 R1 R2 K1 K2 O1 O2 SZ1 SZ2	szyba	rocznik	numery fabryczne	zmieniona
elementy naprawiane / uszkodzone		S1	2019		
		S2	2019		
		S3			
pomiar progów/słupków/wnęć		S4			
		S5			
		S6			
elementy demontowane					

Dach (pomiar grubości powłoki lakierniczej)

S1

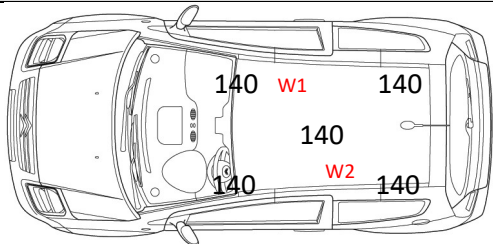

uszkodzenia	R1 R2 K1 K2 O1 O2 SZ1 SZ2	szyberdach	rocznik	numery fabryczne	zmieniona
S1					
Legenda opisu uszkodzeń:		W – wgniotka R – rysa K – korozja O – odprysk SZ – masa szpachlowa 200 – element malowany			

Opis stanu oraz wykonanych napraw powłoki blacharsko lakierniczej:

Wgniecenia na dachu, spękanie struktury lakieru tylnego zderzaka.

5. Komora silnika	czystość	brudna			czysta	X	umyta do sprzedaży	
wycieki	NIE	X	TAK	typ:				
poziom płynów	olej silnikowy	niedobór		optymalny	X	nadmiar	niemożliwy do pomiaru	
	płynu chłodniczego	niedobór		optymalny	X	nadmiar	niemożliwy do pomiaru	
	płynu hamulcowego	niedobór		optymalny	X	nadmiar	niemożliwy do pomiaru	
	płynu wspomagania	niedobór		optymalny		nadmiar	niemożliwy do pomiaru	
jakość płynów	barwa oleju silnikowego		Brąz		czystość płynu chłodniczego		Czysty	
pas przedni stan	Ok				hałas	W normie		
rocznik reflektorów	lewy	2019	prawy	2019	stan elem. konstrukcyjnych		W normie	
akumulator	napięcie spoczynkowe			12.5V		napięcie ładowania		14,1V
zadymienie z bagnetu olejowego na rozgrzanym silniku (dotyczy diesla)	--							
tabliczki wymiany rozrządu, wymiany oleju, serwisu klimatyzacji	--							
uszkodzenia, braki w komorze silnika - komentarz	BRAK							
6. Wnętrze	rozruch silnika		płynny		X	z problemami		z zewnętrznego źródła
kontrolki na desce rozdzielczej, błędy	CIŚNIENIE OPON				kontrolka AIR BAG (zapala się i gaśnie)			TAK
stan licznika-zdjęcie	100 824		ogólna czystość		brudno		czysto	X
stan wykładziny w kabinie	zły	przeciętny	X	dobry	stan kierownicy	zły	przeciętny	X
stan gałki zmiany biegów	zły	przeciętny		dobry	X	stan pedałów	zły	przeciętny
stan foteli przednich	zły	przeciętny		dobry	X	stan kanapy	zły	przeciętny
stan wykładziny w bagażniku	zły	przeciętny		dobry	X	stan podsufitki	zły	przeciętny
stan deski rozdzielczej	zły	przeciętny		dobry	X	stan boczaków	zły	przeciętny
palone we wnętrzu	NIE	X	TAK	ślady przepaleń gdzie				
przetarcia, zabrudzenia, pęknięcia								
ślady napraw tapicerki	BRAK							
opis uszkodzeń – komentarz inspektora	ZNISZCZONY CHODNICZEK KIEROWCY							
7. Wyposażenie	koło dojazdowe		gaśnica		apteczka		trójkąt ostrzegawczy	
auto posiada	problemy w działaniu:				auto posiada		problemy w działaniu:	
centralny zamek	X					podgrzewane fotele		
klimatyzacja	X					bluetooth	X	
el. szyby przód	X					sensor zmroku		
el. szyby tył						sensor deszczu		
el. reg. lusterka	X					światła	X	
radio	X					światła xenon (barwa)		
komputer pokładowy	X					halogeny	X	
nawigacja GPS						hak		
szyberdach						relingi dachowe		
kierownica multi	X					wycieraczki	X	
el. reg. fotel kierowcy						spryskiwacze szyb	X	
podgrzewane fotele								
opis uszkodzeń oraz niesprawności wyposażenia auta	Podzespoły sprawne, czujnik ciśnienia opon być może do wymiany lub do dopompowania powietrza i zresetowania ustawień.							
wyposażenie dodatkowe nieopisane powyżej								

8. Opinia o aucie	<p>Auto w dobrym stanie technicznym oryginalny lakier na całości pojazdu. Mankamenty lakiernicze na tylnym zderzaku (spękania lakieru). Drobne odpryski w przedniej części samochodu. Na elemencie ozdobnym na przednim grillu odprysk chromu. Wgniecenia na dachu, Techniczny stan samochodu oceniam na dobry. Dziura w wydechu na łączeniu. Przy ruszaniu na niskich obrotach wchodzi w wibracje jakaś blacha. Opony w dobrym stanie. Brak wycieków na silniku oraz skrzyni. Akumulator wskazuje do pod ładowania. Być może kwestia że auto stoi już jakiś czas. Wnętrze samochodu w porządku bez większych śladów zużycia i uszkodzeń. W najbliższym czasie klocki wraz z tarczami z przodu do wymiany. Ewentualnie miska olejowa do pomalowania farbą antykorozyjną</p>																						
9. Gwiazdki	<table border="1"> <tr> <th colspan="2">Ocena cząstkowa:</th> </tr> <tr> <td>wnętrze</td> <td>5</td> </tr> <tr> <td>karoseria</td> <td>4</td> </tr> <tr> <td>silnik, skrzynia biegów</td> <td>4,5</td> </tr> <tr> <td>zawieszenie</td> <td>4,5</td> </tr> <tr> <td>historia serwisowa</td> <td>4</td> </tr> <tr> <td colspan="2">legenda</td> </tr> </table>	Ocena cząstkowa:		wnętrze	5	karoseria	4	silnik, skrzynia biegów	4,5	zawieszenie	4,5	historia serwisowa	4	legenda		<table border="1"> <tr> <th colspan="2">Ocena łączona:</th> </tr> <tr> <td colspan="2" style="text-align: center; font-size: 2em;">4,5</td> </tr> <tr> <td colspan="2">oceny z zakresu b. źle (1-1,5-2-2,5-3-3,5-4-4,5-5) b. dobrze</td> </tr> </table>		Ocena łączona:		4,5		oceny z zakresu b. źle (1-1,5-2-2,5-3-3,5-4-4,5-5) b. dobrze	
Ocena cząstkowa:																							
wnętrze	5																						
karoseria	4																						
silnik, skrzynia biegów	4,5																						
zawieszenie	4,5																						
historia serwisowa	4																						
legenda																							
Ocena łączona:																							
4,5																							
oceny z zakresu b. źle (1-1,5-2-2,5-3-3,5-4-4,5-5) b. dobrze																							
10. Telefon	<p>Konsultacja telefoniczna otrzymanych wyników z koordynatorem inspekcji. Zadaj pytanie inspektorowi, który osobiście sprawdzał auto – wyślij pytania na biuro@moto-zakup.pl</p>																						
11. Zdjęcia	<table border="1"> <tr> <th>classic (ilość zdjęć: 60<...)</th> </tr> <tr> <td> <p>dokumenty (za zgodą właściciela - zakryte dane osobowe) stan: karoserii, felg, opon, szyb (rysy, wgniotki, otarcia, niespasowanie elementów, oznaczenia szyb, uszkodzenia) stan wnętrza: (tapicerka, fotele, kierownica, pedały, bagażnik, stan licznika, uszkodzenia) silnik (czystość, wycieki, braki, stan płynów, uszkodzenia)</p> </td> </tr> </table>	classic (ilość zdjęć: 60<...)	<p>dokumenty (za zgodą właściciela - zakryte dane osobowe) stan: karoserii, felg, opon, szyb (rysy, wgniotki, otarcia, niespasowanie elementów, oznaczenia szyb, uszkodzenia) stan wnętrza: (tapicerka, fotele, kierownica, pedały, bagażnik, stan licznika, uszkodzenia) silnik (czystość, wycieki, braki, stan płynów, uszkodzenia)</p>	<table border="1"> <tr> <th>silver (ilość zdjęć: 80<...)</th> </tr> <tr> <td> <p>dokumenty (za zgodą właściciela - zakryte dane osobowe) stan: karoserii, felg, opon, szyb (rysy, wgniotki, otarcia, niespasowanie elementów, oznaczenia szyb, uszkodzenia) stan wnętrza: (tapicerka, fotele, kierownica, pedały, bagażnik, stan licznika, uszkodzenia) silnik (czystość, wycieki, braki, stan płynów, uszkodzenia) z pomiarów miernikiem lakieru (2-3 zdjęcia z pomiarów jednego elementu, słupki, progi)</p> </td> </tr> </table>	silver (ilość zdjęć: 80<...)	<p>dokumenty (za zgodą właściciela - zakryte dane osobowe) stan: karoserii, felg, opon, szyb (rysy, wgniotki, otarcia, niespasowanie elementów, oznaczenia szyb, uszkodzenia) stan wnętrza: (tapicerka, fotele, kierownica, pedały, bagażnik, stan licznika, uszkodzenia) silnik (czystość, wycieki, braki, stan płynów, uszkodzenia) z pomiarów miernikiem lakieru (2-3 zdjęcia z pomiarów jednego elementu, słupki, progi)</p>	<table border="1"> <tr> <th>gold (ilość zdjęć: 120<...)</th> </tr> <tr> <td> <p>dokumenty (za zgodą właściciela - zakryte dane osobowe) stan: karoserii, felg, opon, szyb (rysy, wgniotki, otarcia, niespasowanie elementów, oznaczenia szyb, uszkodzenia) stan wnętrza: (tapicerka, fotele, kierownica, pedały, bagażnik, stan licznika, uszkodzenia) silnik (czystość, wycieki, braki, stan płynów, uszkodzenia) z pomiarów miernikiem lakieru (2-3 zdjęcia z pomiarów jednego elementu, słupki, progi) stan podwozia (korozja, wycieki, stan tarcz, klocków, elementy wymienione, ślady napraw, uszkodzenia)</p> </td> </tr> </table>	gold (ilość zdjęć: 120<...)	<p>dokumenty (za zgodą właściciela - zakryte dane osobowe) stan: karoserii, felg, opon, szyb (rysy, wgniotki, otarcia, niespasowanie elementów, oznaczenia szyb, uszkodzenia) stan wnętrza: (tapicerka, fotele, kierownica, pedały, bagażnik, stan licznika, uszkodzenia) silnik (czystość, wycieki, braki, stan płynów, uszkodzenia) z pomiarów miernikiem lakieru (2-3 zdjęcia z pomiarów jednego elementu, słupki, progi) stan podwozia (korozja, wycieki, stan tarcz, klocków, elementy wymienione, ślady napraw, uszkodzenia)</p>														
classic (ilość zdjęć: 60<...)																							
<p>dokumenty (za zgodą właściciela - zakryte dane osobowe) stan: karoserii, felg, opon, szyb (rysy, wgniotki, otarcia, niespasowanie elementów, oznaczenia szyb, uszkodzenia) stan wnętrza: (tapicerka, fotele, kierownica, pedały, bagażnik, stan licznika, uszkodzenia) silnik (czystość, wycieki, braki, stan płynów, uszkodzenia)</p>																							
silver (ilość zdjęć: 80<...)																							
<p>dokumenty (za zgodą właściciela - zakryte dane osobowe) stan: karoserii, felg, opon, szyb (rysy, wgniotki, otarcia, niespasowanie elementów, oznaczenia szyb, uszkodzenia) stan wnętrza: (tapicerka, fotele, kierownica, pedały, bagażnik, stan licznika, uszkodzenia) silnik (czystość, wycieki, braki, stan płynów, uszkodzenia) z pomiarów miernikiem lakieru (2-3 zdjęcia z pomiarów jednego elementu, słupki, progi)</p>																							
gold (ilość zdjęć: 120<...)																							
<p>dokumenty (za zgodą właściciela - zakryte dane osobowe) stan: karoserii, felg, opon, szyb (rysy, wgniotki, otarcia, niespasowanie elementów, oznaczenia szyb, uszkodzenia) stan wnętrza: (tapicerka, fotele, kierownica, pedały, bagażnik, stan licznika, uszkodzenia) silnik (czystość, wycieki, braki, stan płynów, uszkodzenia) z pomiarów miernikiem lakieru (2-3 zdjęcia z pomiarów jednego elementu, słupki, progi) stan podwozia (korozja, wycieki, stan tarcz, klocków, elementy wymienione, ślady napraw, uszkodzenia)</p>																							

12. Jazda próbna	przewodził	inspektor	X	sprzedawca	warunki drogowe	teren zamknięty - brak OC
uruchomienie - silnik zimnym	poprawnie	X		auto już rozgrzane	problem:	
czujnik parkowania przód	brak	X		działanie poprawne	problem:	
czujnik parkowania tył	brak	X		działanie poprawne	problem:	
tempomat	brak			działanie poprawne	X	problem:
wybijanie biegów	poprawne	x		problem:		
praca skrzyni biegów	poprawna	x		problem:		
hamulec ręczny	działa	x		problem:		
ruszanie z postoju	płynne	x		problem:		
działanie sprzęgła	brak uwag	x		problem:		
drżenie kierownicy - jazda	brak	x		problem:		
drżenie kierownicy-hamowanie	brak	x		problem:		
ustawienie koła kierownicy	poprawne	x		problem:		
utrzymanie toru jazdy	poprawne	x		problem:		
ściągnięcie auta	brak	x		problem:		
siła hamowania	poprawna	x		problem:		
odgłosy podczas hamowania	brak	x		problem:		
dynamika, przyspieszenie	w normie	x		problem:		
układ wspomagania kierownicy	poprawnie	x		problem:		
luz na kierownicy	brak	x		problem:		
praca zawieszania	brak uwag	x		problem:		
odgłosy z wnętrza	brak			problem:		Drgania blachy podczas ruszania
praca silnika	brak uwag	x		problem:		
zadymienie z wydechu	w normie			problem:		Rozszczelnienia na łączeniu
uruchomienie – silnik rozgrzany	poprawnie	x		problem:		
Uwagi / podsumowanie:						
13. Stan podwozia	pełne oględziny podwozia		X	oględziny z gruntu z przyczyn niezależnych		
silnik / układ napędowy						
szczelność silnika / skrzyni biegów	Ok					
układ przeniesienia napędów	Ok, bez wycieków					
przekładnia kierownicza (wycieki)	brak					
elementy układu zawieszania						
wygląd amortyzatorów	W normie					
wahacze, sworznie, tuleje	Ok					
stabilizator, łączniki stabilizatora	Ok					
końcówki drążków kierowniczych	Ok					
korozja	W normie, powierzchniowa					
elementy układu wydechowego						
szczelność układu	Nie szczelny, do naprawy					
obecność katalizatora	Tak					
korozja	W normie					
elementy układu hamulcowego						
przewody hamulcowe	W normie					
stan zacisków hamulcowych	W normie					
korozja	W normie, powierzchniowa					
klocki przód	źle		optymalnie		b. dobrze	brak możliwości oceny
tarcze przód	źle		optymalnie	X	b. dobrze	brak możliwości oceny
klocki tył	źle		optymalnie		b. dobrze	brak możliwości oceny
tarcze tył	źle		optymalnie		b. dobrze	brak możliwości oceny
nieprawidłowości / wady						
ingerencja pozafabryczna elementy konstrukcyjne	Brak					
stan progów, podłóżnic	W normie					

elementy świeżo zamontowane	Brak			
ogólny stan korozji podwozia	b. dobrze		w normie	X
Uwagi / podsumowanie:				

Diagnostyka	nawiązano komunikację z autem	x	brak komunikacji urządzenia z autem
odczytany zapis przebiegu (błędy, sterowniki)	Zgodny z zegarami		
błędy w sterownikach	Brak		
podstawowe parametry	W normie		

.....

podpis inspektora

.....

podpis koordynatora

Dane pojazdu

--

Zdjęcie poglądowe sprawdzanego auta



Baza pojazdów skradzionych

USA		Nie odnotowano.
Czechy		Nie odnotowano.
Włochy		Nie odnotowano.
Dania		Nie odnotowano.
Rosja		Nie odnotowano.
Norwegia		Nie odnotowano.
Szwecja		Nie odnotowano.
Holandia		Nie odnotowano.
Niemcy		Nie odnotowano.
Litwa		Nie odnotowano.

Internetowa baza	Odnotowane uszkodzenia pojazdu
Historia uszkodzeń	TAK

Analiza numeru VIN

Wyposażenie auta	brak możliwości weryfikacji <input type="checkbox"/>
------------------	--

ZFA3120000JC22543

Fiat 500





Informacje podstawowe	
Marka	Fiat
Model	500
Rok Produkcji/Rok Modelowy	2020
Nadwozie	
Fuel Type	
Vehicle Type	Pojazd Pasażerski
Number Of Doors	2-3
Pojemność Silnika	
Nominal Capacity	
Horsepower	
Kilowaty	
Konfiguracja silnika	
Typ silnika	
Wersja silnika	
Układu rozrządu	
Ilość zaworów	
Ilość cylindrów	
Pojemność CID	
Doładowanie (turbo/super/diesel)	
Rodzaj napędu	
Skrzynia biegów	
Standard emisji spalin	

Producent	
Nazwa producenta	Fiat Auto S.p.A.
Adres #1	Corso G. Agnelli 200
Adres #2	10135 Torino
Region	Europe
Kraj	Italy
Notka	Manufacturer builds more than 500 vehicles per yea

Historia auta w Polsce

brak możliwości weryfikacji

Historia pojazdu

-  Status rejestracji: **zarejestrowany**
-  Badanie techniczne: **aktualne**
-  Polisa OC: **aktualna**

Numer rejestracyjny: **ST8937R**

Pojazd: **FIAT, 500, samochód osobowy, hatchback**

Numer VIN, nadwozia, podwozia lub ramy: **ZFA3120000JC22543**

Rok produkcji: **2019**

Ostatni stan licznika: **97 174 km**

Dane techniczne

Pojemność silnika: **1 242 cm³**

Moc silnika: **51 kW**

Norma euro: **EURO 6 DG**

Paliwo: **benzyna**

Emisja CO2: **134 g/km**

Średnie zużycie paliwa na 100 km: **5.8 l**

Liczba miejsc ogółem: **4**

Liczba miejsc siedzących: **4**

Masa własna pojazdu: **975 kg**

Dopuszczalna masa całkowita: **1 360 kg**

Liczba osi: **2**

Rozstaw osi: **2 300 mm**

Największy dopuszczalny nacisk osi: **7 kN**

Świadectwo homologacji

Numer: **e3*2007/46*0064*53**

Kategoria: **M1**

Typ: **312**

Wariant: **AXA1A**

Wersja: **00BY**

Dokumenty

Typ dokumentu: **dowód rejestracyjny**

Data wydania dokumentu: **02.07.2025**

Stan dokumentu: **odebrany**

- 2019 ● Rok produkcji
- 24.07.2019 ● Pierwszy właściciel w Polsce (pozostał właścicielem do 09.07.2020)
Właściciel: **firma lub organizacja**
Województwo, w którym pojazd zarejestrowano: **śląskie**
- 27.02.2020 ● Pierwsza rejestracja w Polsce
Termin następnego badania technicznego: **27.02.2023**
- 09.07.2020 ● Nabycie pojazdu
- 09.07.2020 ● Zmiana właściciela (pozostał właścicielem do 16.06.2025)
Właściciel: **firma lub organizacja**
Województwo, w którym pojazd zarejestrowano: **śląskie**
- 23.02.2023 ● Okresowe badanie techniczne (ważne do 23.02.2025)
Wynik badania: **pozytywny**
Numer SKP: **SBE/032**
Odczytany stan licznika: **62 011 km**
(Uwaga. Stan licznika przy badaniu technicznym gromadzimy od 2014)
- 16.06.2025 ● Zmiana właściciela
Właściciel: **firma lub organizacja**
Województwo, w którym pojazd zarejestrowano: **małopolskie**
- 25.06.2025 ● Okresowe badanie techniczne (ważne do 25.06.2026)
Wynik badania: **pozytywny**
Numer SKP: **SBE/040**
Odczytany stan licznika: **97 174 km**
(Uwaga. Stan licznika przy badaniu technicznym gromadzimy od 2014)
- 17.10.2025 ● Wygenerowanie raportu

Podsumowanie zdarzeń

Właściciele (od rejestracji do wygenerowania raportu): **3**

Współwłaściciele (od rejestracji do wygenerowania raportu): **0**

Województwo, w którym pojazd zarejestrowano: **małopolskie**

Polisa OC: **aktualna**

Data ważności polisy: **12.07.2026**

Badanie techniczne: **aktualne**

Ostatni stan licznika: **97 174 km**

Liczba aktualnych właścicieli: **1**

Liczba aktualnych współwłaścicieli: **0**

Raport wykonano dla następujących danych:

- Numer rejestracyjny pojazdu:ST8937R
- VIN pojazdu:ZFA3120000JC22543
- Data pierwszej rejestracji:27/02/2020
- Numer operacji:1176070030744311257626110961

Podstawowe dane pojazdu

Historia pojazdu

Urząd	STAROSTWO POWIATOWE W OLKUSZU
Status pojazdu	zarejestrowany
Data rejestracji	25/06/2025
Rodzaj	SAMOCHÓD OSOBOWY
Podrodzaj	HATCHBACK
Przeznaczenie	---
Producent	FIAT GROUP AUTOMOBILES S.P.A.
Marka	FIAT
Model	500
Rok produkcji	01/01/2019
Pochodzenie	używany zakupiony w kraju
Pojemność silnika	1242.0
Moc silnika	51.0
Kraj	
Numer Karty Pojazdu	
Czy wtórnik karty pojazdu	
Nr DR (seria i numer)	BAV3255247
Data wystawienia	02/07/2025
Data ważności	
Czy Firma	firma

Dodany Stat	
Ciężarowy	nie



Wszelkie treści zamieszczone w utworze (teksty, zdjęcia itp.) podlegają ochronie prawnej na podstawie przepisów ustawy z dnia 4 lutego 1994 r. o prawie autorskim i prawach pokrewnych (tekst jednolity z 2006 r., Dz.U. nr 90, poz. 631 z późn. zm.). Bez zgody autora zabronione jest m.in. powielanie treści, ich kopiowanie, przedruk, przechowywanie i przetwarzanie z zastosowaniem jakichkolwiek środków elektronicznych, zarówno w całości, jak i w części. Zabronione jest dalsze rozpowszechnianie, o którym mowa w art. 25 ust. 1 pkt b ustawy z dnia 4 lutego 1994 r. o prawie autorskim i prawach pokrewnych

Generujemy Dane Pojazdu wyłącznie na podstawie danych, które posiadamy w Bazie Danych w momencie zlecenia dostarczenia Danych Pojazdu. Dlatego w przypadku korzystania z jakichkolwiek usług może się zdarzyć, że niektóre żądane informacje nie będą dostępne lub mogą nie być aktualne lub prawidłowe.

Nie ponosimy odpowiedzialności za takie braki informacji w Danych Pojazdu, lub brak możliwości wygenerowania Danych Pojazdu w związku z brakiem żądanych informacji w Bazie Danych lub tym, że są nieaktualne.

Specyfikacja pojazdu dostępna w Danych Pojazdu oparta jest na odkodowaniu Numeru VIN (który identyfikuje producenta pojazdu i informacje pojeździe). Dlatego specyfikacja ta nie wykaże zmian dokonanych w konkretnym pojeździe po jego wyprodukowaniu. Nadto nie gwarantujemy prawidłowości odkodowania tego numeru.