

Data inspekcji	dd.mm.rrrr	Inspekcję wykonał		oryginalny hologram moto-zakup z certyfikatem							
Miejsce inspekcji											
Dane / numer sprzedawcy	komis handlarz prywatny										
Pakiet inspekcji	classic	silver	gold x					diagnostyka			
Marka/model								Rodzaj paliwa			
Rok produkcji								Skrzynia biegów			
Pojemność/Moc								Cena auta			
Kraj pochodzenia				data wyrejestrowania auta za granicą							
krajowe	data pierwszej rejestracji (poz. B dowód rejestracyjny)										
sprowadzone	zarejestrowane	niezarejestrowane	opłacone		nieopłacone						
Ilość właścicieli	w kraju	za granicą	brak możliwości weryfikacji								
Deklaracja	bezwypadkowe		powypadkowe		po-kolizyjne		Ilość kluczyków				
1. Dokumenty	numer VIN				Ilość miejsc potwierdzających zgodność na aucie						
	nr rejestracji na aucie				numer zgodny z dokumentami	TAK	NIE				
	dowód rejestracyjny	TAK	NIE	karta pojazdu		TAK	NIE				
	instrukcje do auta	TAK	NIE	ubezpieczenie OC		TAK	NIE				
	książka serwisowa	TAK	NIE	ostatni wpis (data/przebieg)							
	badanie techniczne/TUV	TAK	NIE	ostatni wpis (data/przebieg)							
	dodatkowe dokumenty - opis uwagi										
2. Rodzaj umowy	umowa zakupu/sprzedaży		faktura VAT 23%		faktura marża						
opis/uwagi:											
podatek VAT											
3. Opony/felgi	letnie	zimowe	wielosezonowe	bieżnikowane							
producent	oś przednia		oś tylna								
rozmiar											
rocznik	lewa	prawa	lewa	prawa							
bieżnik w mm	lewa	prawa	lewa	prawa							
felgi stan	lewa	prawa	lewa	prawa							
dodatkowy komplet opis											
4. Nadwozie	czystość karoserii	brudna	czysta	przygotowana do sprzedaży							
Przód (pomiar grubości powłoki lakierniczej)				Tył (pomiar grubości powłoki lakierniczej)							
uszkodzenia	W1 W2 R1 R2 K1 K2 O1 O2 SZ1 SZ2	uszkodzenia		W1 W2 R1 R2 K1 K2 O1 O2 SZ1 SZ2							
elementy naprawiane uszkodzone				elementy naprawiane uszkodzone							
elementy demontowane				elementy demontowane							
szyba	rocznik	numery fabryczne	zmieniona	szyba	rocznik	numery fabryczne	zmieniona				
S1				S1							

Lewy bok (pomiar grubości powłoki lakierniczej)

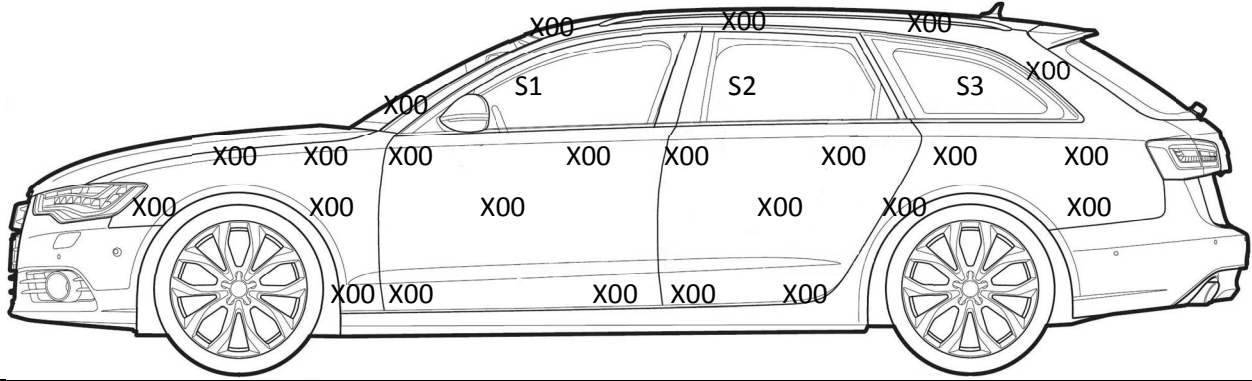

uszkodzenia	W1 W2 R1 R2 K1 K2 O1 O2 SZ1 SZ2	szyba	rocznik	numery fabryczne	zmieniona
elementy naprawiane / uszkodzone		S1			
		S2			
		S3			
pomiar progów/słupków/wnęć		S4			
		S5			
		S6			
elementy demontowane					

Prawy bok (pomiar grubości powłoki lakierniczej)

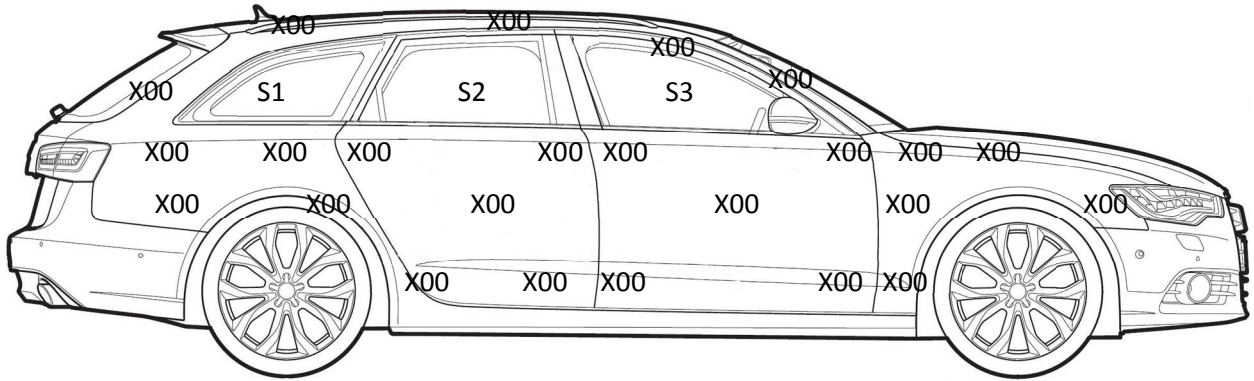

uszkodzenia	W1 W2 R1 R2 K1 K2 O1 O2 SZ1 SZ2	szyba	rocznik	numery fabryczne	zmieniona
elementy naprawiane / uszkodzone		S1			
		S2			
		S3			
pomiar progów/słupków/wnęć		S4			
		S5			
		S6			
elementy demontowane					

Dach (pomiar grubości powłoki lakierniczej)

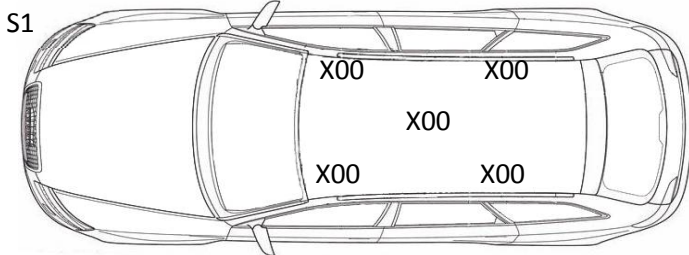

uszkodzenia	W1 W2 R1 R2 K1 K2 O1 O2 SZ1 SZ2	szyberdach	rocznik	numery fabryczne	zmieniona
S1		S1			
Legenda opisu uszkodzeń:		W – wgniotka R – rysa K – korozja O – odprysk SZ – masa szpachlowa 200 – element malowany			

Opis stanu oraz wykonanych napraw powłoki blacharsko lakierniczej:

5. Komora silnika	czystość		brudna		czysta		umyta do sprzedaży	
wycieki	NIE		TAK		typ:			
poziom płynów	olej silnikowy		niedobór		optymalny		nadmiar	niemożliwy do pomiaru
	płynu chłodniczego		niedobór		optymalny		nadmiar	niemożliwy do pomiaru
	płynu hamulcowego		niedobór		optymalny		nadmiar	niemożliwy do pomiaru
	płynu wspomagania		niedobór		optymalny		nadmiar	niemożliwy do pomiaru
jakość płynów	barwa oleju silnikowego			czystość płynu chłodniczego				
pas przedni stan				hałas				
rocznik reflektorów	lewý		prawy		stan elem. konstrukcyjnych			
akumulator	napięcie spoczynkowe			V		napięcie ładowania		V
zadymienie z bagnetu olejowego na rozgrzanym silniku (dotyczy diesla)								
tabliczki wymiany rozrządu, wymiany oleju, serwisu klimatyzacji								
uszkodzenia, braki w komorze silnika - komentarz								
6. Wnętrze	rozruch silnika		płynny		z problemami		z zewnętrznego źródła	
kontrolki na desce rozdzielczej, błędy				kontrolka AIR BAG (zapala się i gaśnie)				
stan licznika-zdjęcie	ogólna czystość		brudno		czysto		wnętrze prane	
stan wykładziny w kabinie	zły	przeciętny	dobry	stan kierownicy	zły	przeciętny	dobry	
stan gałki zmiany biegów	zły	przeciętny	dobry	stan pedałów	zły	przeciętny	dobry	
stan foteli przednich	zły	przeciętny	dobry	stan kanapy	zły	przeciętny	dobry	
stan wykładziny w bagażniku	zły	przeciętny	dobry	stan podsufitki	zły	przeciętny	dobry	
stan deski rozdzielczej	zły	przeciętny	dobry	stan boczaków	zły	przeciętny	dobry	
palone we wnętrzu		NIE		TAK	ślady przepaleń gdzie			
przetarcia, zabrudzenia, pęknięcia								
ślady napraw tapicerki								
opis uszkodzeń – komentarz inspektora								
7. Wyposażenie	koło dojazdowe		gaśnica		apteczka		trójkąt ostrzegawczy	
auto posiada	problemy w działaniu:			auto posiada		problemy w działaniu:		
centralny zamek				podgrzewane fotele				
klimatyzacja				bluetooth				
el. szyby przód				sensor zmroku				
el. szyby tył				sensor deszczu				
el. reg. lusterka				światła				
radio				światła xenon (barwa)				
komputer pokładowy				halogeny				
nawigacja GPS				hak				
szyberdach				relingi dachowe				
kierownica multi				wycieraczki				
el. reg. fotel kierowcy				spryskiwacze szyb				
podgrzewane fotele								
opis uszkodzeń oraz niesprawności wyposażenia auta								
wyposażenie dodatkowe nieopisane powyżej								

<p>8. Opinia o aucie</p>															
<p>9. Gwiazdki</p>	<p>Ocena cząstkowa:</p> <table border="1"> <tr> <td>wnętrze</td> <td></td> </tr> <tr> <td>karoseria</td> <td></td> </tr> <tr> <td>silnik, skrzynia biegów</td> <td></td> </tr> <tr> <td>zawieszenie</td> <td></td> </tr> <tr> <td>historia serwisowa</td> <td></td> </tr> <tr> <td colspan="2">legenda</td> </tr> </table>	wnętrze		karoseria		silnik, skrzynia biegów		zawieszenie		historia serwisowa		legenda		<p>Ocena łączona:</p> <p style="text-align: center;">...</p> <p>oceny z zakresu b. źle (1-1,5-2-2,5-3-3,5-4-4,5-5) b. dobrze</p>	
wnętrze															
karoseria															
silnik, skrzynia biegów															
zawieszenie															
historia serwisowa															
legenda															
<p>10. Telefon</p>	<p>Konsultacja telefoniczna otrzymanych wyników z koordynatorem inspekcji. Zadaj pytanie inspektorowi, który osobiście sprawdzał auto – wyślij pytania na biuro@moto-zakup.pl</p>														
<p>11. Zdjęcia</p>	<p>classic (ilość zdjęć: 60<...)</p> <p>dokumenty (za zgodą właściciela - zakryte dane osobowe) stan: karoserii, felg, opon, szyb (rysy, wgniotki, otarcia, niespasowanie elementów, oznaczenia szyb, uszkodzenia) stan wnętrza: (tapicerka, fotele, kierownica, pedały, bagażnik, stan licznika, uszkodzenia) silnik (czystość, wycieki, braki, stan płynów, uszkodzenia)</p>	<p>silver (ilość zdjęć: 80<...)</p> <p>dokumenty (za zgodą właściciela - zakryte dane osobowe) stan: karoserii, felg, opon, szyb (rysy, wgniotki, otarcia, niespasowanie elementów, oznaczenia szyb, uszkodzenia) stan wnętrza: (tapicerka, fotele, kierownica, pedały, bagażnik, stan licznika, uszkodzenia) silnik (czystość, wycieki, braki, stan płynów, uszkodzenia) z pomiarów miernikiem lakieru (2-3 zdjęcia z pomiarów jednego elementu, słupki, progi)</p>	<p>gold (ilość zdjęć: 120<...)</p> <p>dokumenty (za zgodą właściciela - zakryte dane osobowe) stan: karoserii, felg, opon, szyb (rysy, wgniotki, otarcia, niespasowanie elementów, oznaczenia szyb, uszkodzenia) stan wnętrza: (tapicerka, fotele, kierownica, pedały, bagażnik, stan licznika, uszkodzenia) silnik (czystość, wycieki, braki, stan płynów, uszkodzenia) z pomiarów miernikiem lakieru (2-3 zdjęcia z pomiarów jednego elementu, słupki, progi) stan podwozia (korozja, wycieki, stan tarcz, klocków, elementy wymienione, ślady napraw, uszkodzenia)</p>												

12. Jazda próbna	przewodził	inspektor		sprzedawca		warunki drogowe		teren zamknięty - brak OC
uruchomienie - silnik zimnym		poprawnie		auto już rozgrzane		problem:		
czujnik parkowania przód		brak		działanie poprawne		problem:		
czujnik parkowania tył		brak		działanie poprawne		problem:		
tempomat		brak		działanie poprawne		problem:		
wybijanie biegów		poprawne	x	problem:				
praca skrzyni biegów		poprawna	x	problem:				
hamulec ręczny		działa	x	problem:				
ruszanie z postoju		płynne	x	problem:				
działanie sprzęgła		brak uwag	x	problem:				
drżenie kierownicy - jazda		brak	x	problem:				
drżenie kierownicy-hamowanie		brak	x	problem:				
ustawienie koła kierownicy		poprawne	x	problem:				
utrzymanie toru jazdy		poprawne	x	problem:				
ściągnięcie auta		brak	x	problem:				
siła hamowania		poprawna	x	problem:				
odgłosy podczas hamowania		brak	x	problem:				
dynamika, przyspieszenie		w normie	x	problem:				
układ wspomagania kierownicy		poprawnie	x	problem:				
luz na kierownicy		brak	x	problem:				
praca zawieszania		brak uwag	x	problem:				
odgłosy z wnętrza		brak	x	problem:				
praca silnika		brak uwag	x	problem:				
zadymienie z wydechu		w normie	x	problem:				
uruchomienie – silnik rozgrzany		poprawnie	x	problem:				
Uwagi / podsumowanie:								
13. Stan podwozia	pełne oględziny podwozia			oględziny z gruntu z przyczyn niezależnych				
silnik / układ napędowy								
szczelność silnika / skrzyni biegów								
układ przeniesienia napędów								
przekładnia kierownicza (wycieki)								
elementy układu zawieszania								
wygląd amortyzatorów								
wahacze, sworznie, tuleje								
stabilizator, łączniki stabilizatora								
końcówki drążków kierowniczych								
korozja								
elementy układu wydechowego								
szczelność układu								
obecność katalizatora								
korozja								
elementy układu hamulcowego								
przewody hamulcowe								
stan zacisków hamulcowych								
korozja								
klocki przód	źle		optymalnie		b. dobrze		brak możliwości oceny	
tarcze przód	źle		optymalnie		b. dobrze		brak możliwości oceny	
klocki tył	źle		optymalnie		b. dobrze		brak możliwości oceny	
tarcze tył	źle		optymalnie		b. dobrze		brak możliwości oceny	
nieprawidłowości / wady								
ingerencja pozafabryczna elementy konstrukcyjne								
stan progów, podłóżnic								

elementy świeżo zamontowane			
ogólny stan korozji podwozia	b. dobrze	w normie	b. źle
Uwagi / podsumowanie:			

Diagnostyka	nawiązano komunikację z autem	brak komunikacji urządzenia z autem
odczytany zapis przebiegu (błędy, sterowniki)		
błędy w sterownikach		
podstawowe parametry		

.....

podpis inspektora

.....

podpis koordynatora

Dane pojazdu

Zdjęcie poglądowe sprawdzanego auta

Baza pojazdów skradzionych		
USA		Nie odnotowano.
Czechy		Nie odnotowano.
Włochy		Nie odnotowano.
Dania		Nie odnotowano.
Rosja		Nie odnotowano.
Norwegia		Nie odnotowano.
Szwecja		Nie odnotowano.
Holandia		Nie odnotowano.
Niemcy		Nie odnotowano.
Litwa		Nie odnotowano.

Internetowa baza	Odnotowane uszkodzenia pojazdu
Historia uszkodzeń	

Analiza numeru VIN	
Wyposażenie auta	brak możliwości weryfikacji <input type="checkbox"/>

Historia auta w Polsce	brak możliwości weryfikacji <input type="checkbox"/>
------------------------	--



Wszelkie treści zamieszczone w utworze (teksty, zdjęcia itp.) podlegają ochronie prawnej na podstawie przepisów ustawy z dnia 4 lutego 1994 r. o prawie autorskim i prawach pokrewnych (tekst jednolity z 2006 r., Dz.U. nr 90, poz. 631 z późn. zm.). Bez zgody autora zabronione jest m.in. powielanie treści, ich kopiowanie, przedruk, przechowywanie i przetwarzanie z zastosowaniem jakichkolwiek środków elektronicznych, zarówno w całości, jak i w części. Zabronione jest dalsze rozpowszechnianie, o którym mowa w art. 25 ust. 1 pkt b ustawy z dnia 4 lutego 1994 r. o prawie autorskim i prawach pokrewnych

Generujemy Dane Pojazdu wyłącznie na podstawie danych, które posiadamy w Bazie Danych w momencie zlecenia dostarczenia Danych Pojazdu. Dlatego w przypadku korzystania z jakichkolwiek usług może się zdarzyć, że niektóre żądane informacje nie będą dostępne lub mogą nie być aktualne lub prawidłowe.

Nie ponosimy odpowiedzialności za takie braki informacji w Danych Pojazdu, lub brak możliwości wygenerowania Danych Pojazdu w związku z brakiem żądanych informacji w Bazie Danych lub tym, że są nieaktualne.

Specyfikacja pojazdu dostępna w Danych Pojazdu oparta jest na odcodowaniu Numeru VIN (który identyfikuje producenta pojazdu i informacje pojeździe). Dlatego specyfikacja ta nie wykaże zmian dokonanych w konkretnym pojeździe po jego wyprodukowaniu. Nadto nie gwarantujemy prawidłowości odcodowania tego numeru.